



Registration Number:
Date of Registration:

MX 53662 B
2016-11-16

MODELO INDUSTRIAL DE ESTACIÓN DE PAGO DE
ESTACIONAMIENTO DE ESPACIOS MÚLTIPLES.

Titular(es): **IPS GROUP, INC.**

Inventors: **Choor-Hong Tan, David Andrew Jones, David William King**

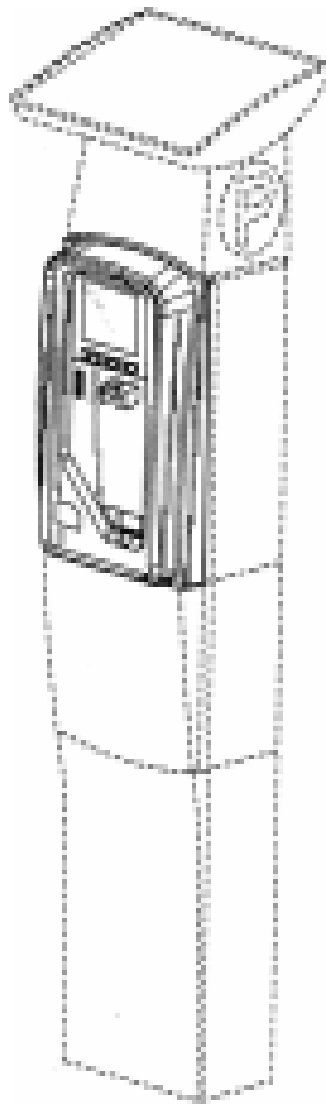

FIG. 7



TÍTULO DE REGISTRO DE DISEÑO INDUSTRIAL No. 53662

Titular(es): IPS GROUP INC.
Domicilio: 5601 Oberlin Drive, Suite 100, San Diego, California, 92121, E.U.A.
Denominación: MODELO INDUSTRIAL DE ESTACIÓN DE PAGO DE ESTACIONAMIENTO DE ESPACIOS MÚLTIPLES.
Clasificación: 20-01
Diseñador(es): DAVID WILLIAM KING; DAVID ANDREW JONES; CHOOH-HONG TAN

Número:
MX/f/2016/003549

Fecha de Presentación:
11 de Noviembre de 2016

Hora:
16:38

País:
US

Fecha:
13 de Junio de 2016

Número:
29/567,862

Vigencia: Cinco años
Fecha de Vencimiento: 11 de noviembre de 2021
Fecha de Expedición: 27 de septiembre de 2018

El registro de referencia se otorga con fundamento en los artículos 1º, 2º fracción I, 6º fracción III, y 59 de la Ley de la Propiedad Industrial.

De conformidad con el artículo 36 de la Ley de la Propiedad Industrial, el presente registro tiene una vigencia de cinco años, contada a partir de la fecha de presentación de la solicitud, renovable por periodos sucesivos de la misma duración sujeto al pago de la tarifa para mantener vigentes los derechos.

Quien suscribe el presente título lo hace con fundamento en lo dispuesto por los artículos 6º Fracciones III y 7º Bis 2 de la Ley de la Propiedad Industrial (Diario Oficial de la Federación (D.O.F.) 27/06/1991, reformado el 02/08/1994, 25/10/1996, 26/12/1997, 17/05/1999, 26/01/2004, 16/06/2005, 25/01/2006, 06/05/2009, 06/01/2010, 16/06/2010, 28/06/2010, 07/07/2012, 09/04/2012, 01/09/2013 y 13/03/2013); artículos 1º, 3º fracción V inciso a), 4º y 12º fracciones I y III del Reglamento del Instituto Mexicano de la Propiedad Industrial (D.O.F. 14/12/1999, reformado el 01/07/2002, 15/07/2004, 28/07/2004 y 7/09/2007); artículos 1º, 3º, 4º, 5º fracción V inciso a), 16 fracciones I y III y 30 del Estatuto Orgánico del Instituto Mexicano de la Propiedad Industrial (D.O.F. 27/12/1999, reformado el 10/10/2002, 29/07/2004, 04/08/2004 y 13/09/2007); 1º, 3º y 5º inciso a) del Acuerdo que delega facultades en los Directores Generales Adjuntos, Coordinadores, Directores Divisionales, Jefes de las Oficinas Regionales, Subdirectores Divisionales, Coordinadores Departamentales y otros subalternos del Instituto Mexicano de la Propiedad Industrial. (D.O.F. 15/12/1999, reformado el 04/02/2000, 29/07/2004, 04/08/2004 y 13/09/2007).

El presente oficio se signa con firma electrónica avanzada (FIEL), con fundamento en los artículos 7 BIS 2 de la Ley de la Propiedad Industrial; 3o de su Reglamento, y 1 fracción III, 2 fracción V, 26 BIS y 26 TER del Acuerdo por el que se establecen los lineamientos para el uso del Portal de Pagos y Servicios Electrónicos (PASE) del Instituto Mexicano de la Propiedad Industrial, en los trámites que se indican.

LA DIRECTORA DIVISIONAL DE PATENTES NAHANNY CANAL REYES



Cadena Original:
 NAHANNY MARISOL CANAL REYES|00001000000403252793|Servicio de Administración
 Tributaria|1695|MX/2016/82826|MX/f/2016/003549|Título de diseños industriales|1223|GAGV|Pág(s)
 1|TV7Ro40IWw1QsBRut45QXxwYJFs=

Sello Digital:
 Lidg9k7cy|HBK0uFZlwfGZ3cRfTJHivCI35NIWTpRRyG+hO77eLLgg8itxe0gcKEBB5hLOTor+LYeyucl0HkcErh
 G5fJGf9ohi4UuColqUigvJ8HdNRWWXLPampg/6+rUfW1g4UNSVJTrzWXG6Uny9HXle22nyOWudgTThh8NoWZFAICH
 9+HuFwRixdCE3i0mTpm8rCbhsmnlh9BK/2RtqqouTyA5HPHypLoPs8zHBS7imTGBuYXSSEtufF/nidJw4ZxOSFE
 ucGH3G28AI+tmrxCJSxxQhJIGXAJpI26p376nm9CSQwQGYD5aHL378tPzP6lfrnbOIkI5zg==



MODELO INDUSTRIAL DE ESTACIÓN DE PAGO DE ESTACIONAMIENTO DE

ESPACIOS MÚLTIPLES



El presente modelo industrial se refiere a una estación de pago de estacionamiento de espacios múltiples totalmente diferente de los conocidos en la actualidad, que se caracteriza por su forma tridimensional novedosa, que sirve de tipo para su fabricación y que tiene un aspecto del todo peculiar y propio.

Lo anterior se comprenderá y se apreciará con mayor detalle a partir de los dibujos anexos en donde:

La Figura 1 es una vista en elevación frontal de la estación de pago de estacionamiento de espacios múltiples, mostrando el nuevo modelo;

La Figura 2 es una vista en elevación lateral derecha del mismo;

La Figura 3 es una vista en elevación lateral izquierda del mismo;

La Figura 4 es una vista en elevación posterior del mismo;

La Figura 5 es una vista superior en planta del mismo;

La Figura 6 es una vista inferior en planta del mismo;

y

La Figura 7 es una vista en perspectiva frontal y superior del mismo.

REIVINDICACION

IMPI
INSTITUTO MEXICANO
DE LA PROPIEDAD
INDUSTRIAL



Modelo industrial de estación de pago de estacionamiento
de espacios múltiples tal como se ha referido e ilustrado.

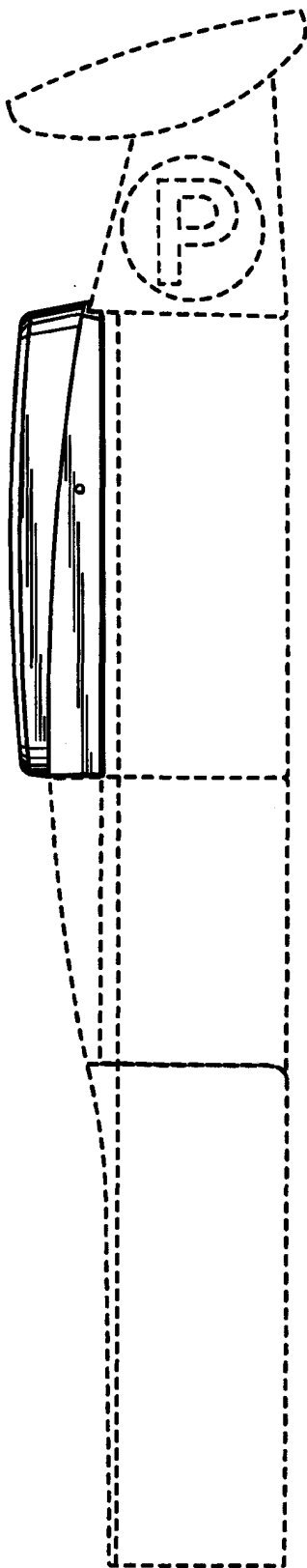

FIG. 2

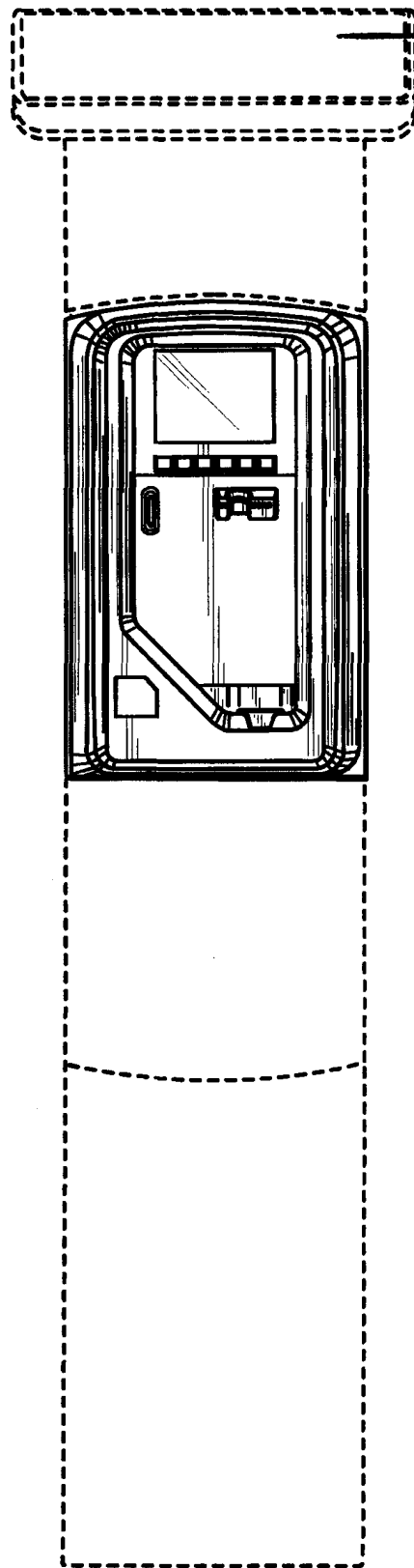

FIG. 1

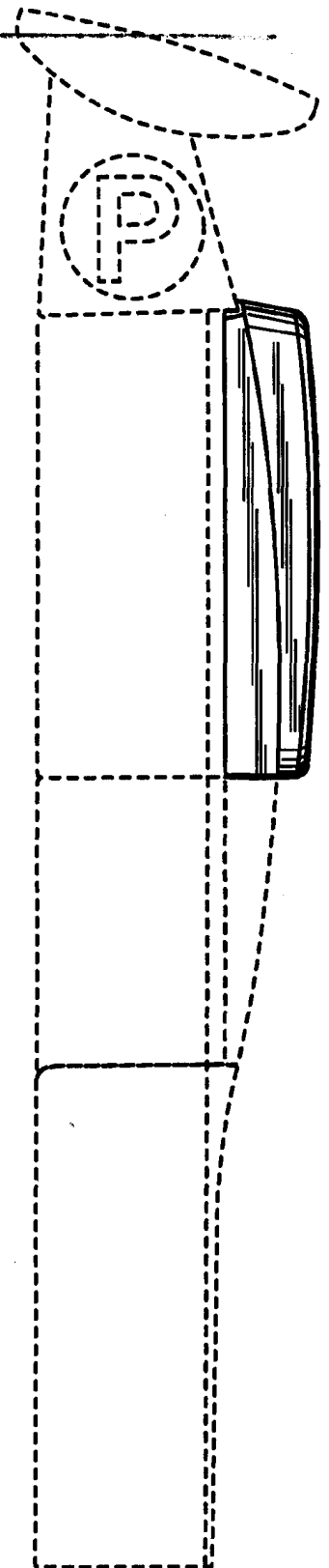

FIG. 3

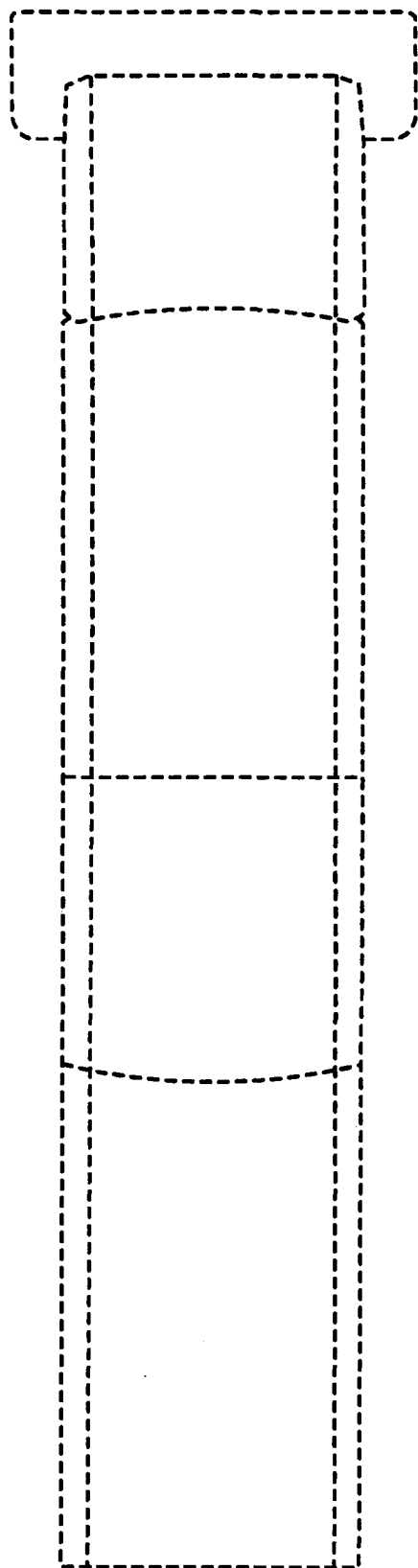

FIG. 4

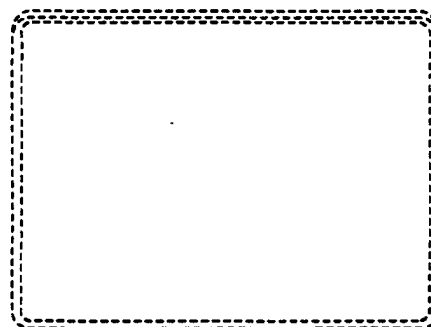

FIG. 5

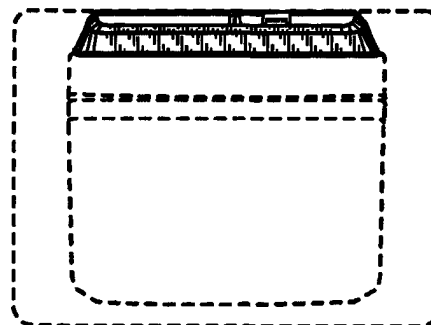

FIG. 6

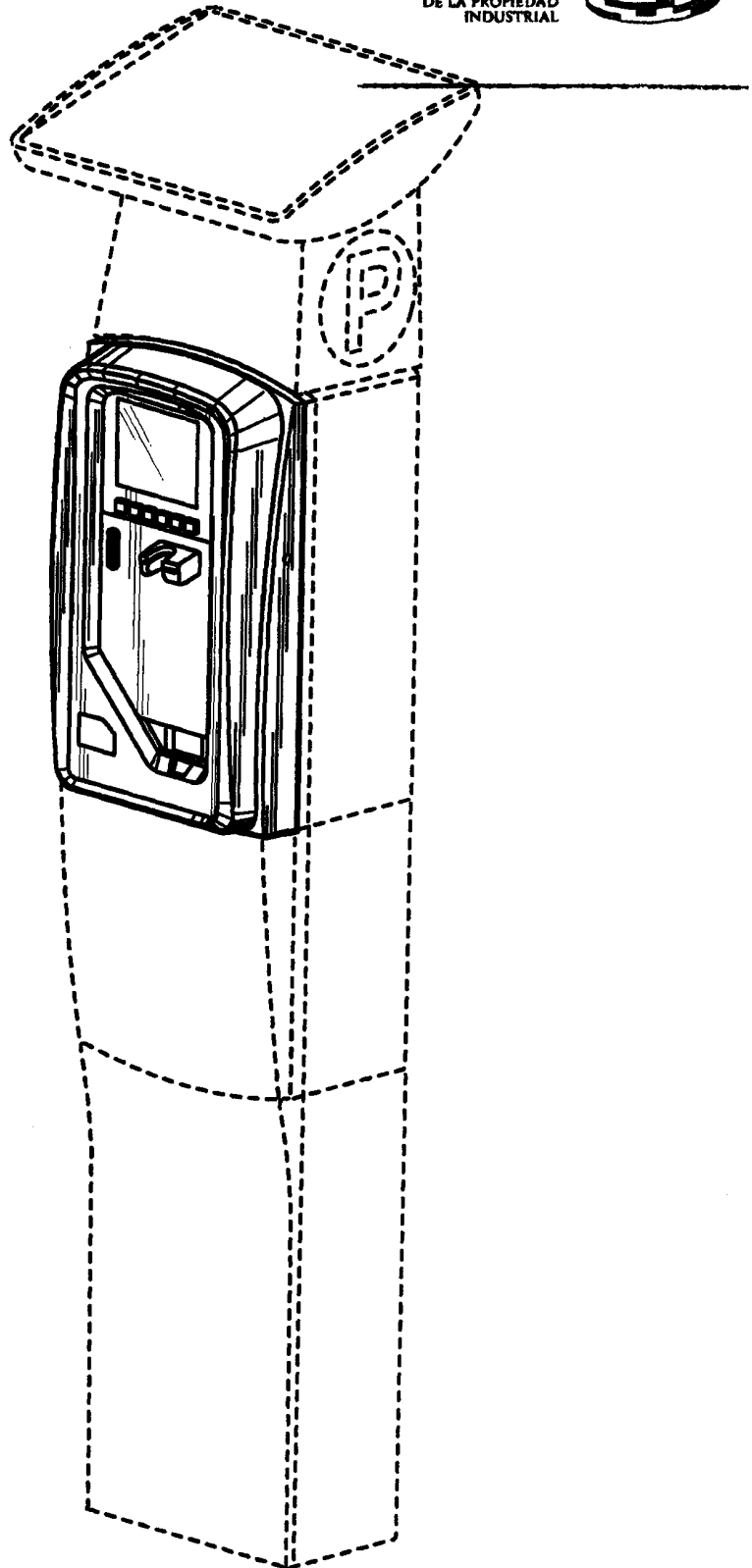

FIG. 7